

# BC

## BROQUEADORA DE CILINDROS

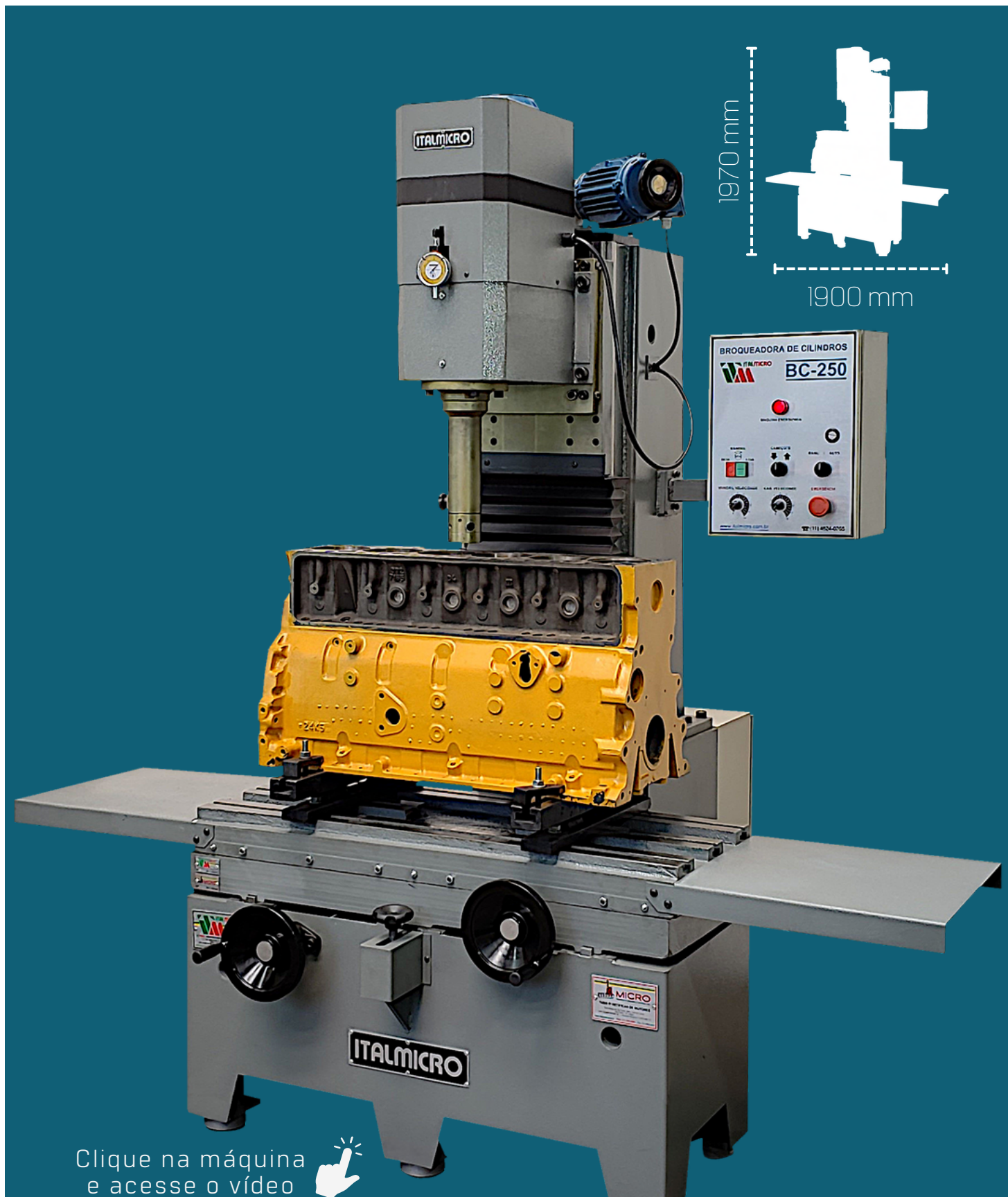

Clique na máquina  
e acesse o vídeo



# BC

## BROQUEADORA DE CILINDROS



### Instrumentos que acompanham a máquina



1. Prisioneiro fixador
2. Conjunto de grapas
3. Conjunto de centradores
4. Relógio centrador
5. Ferramentas de corte
6. Micrômetros para ferramenta de corte
7. Suporte para usinar camisa
8. Conjunto dos cavaletes
9. Conjunto dos mandris
10. Mandril B7 vendido separadamente

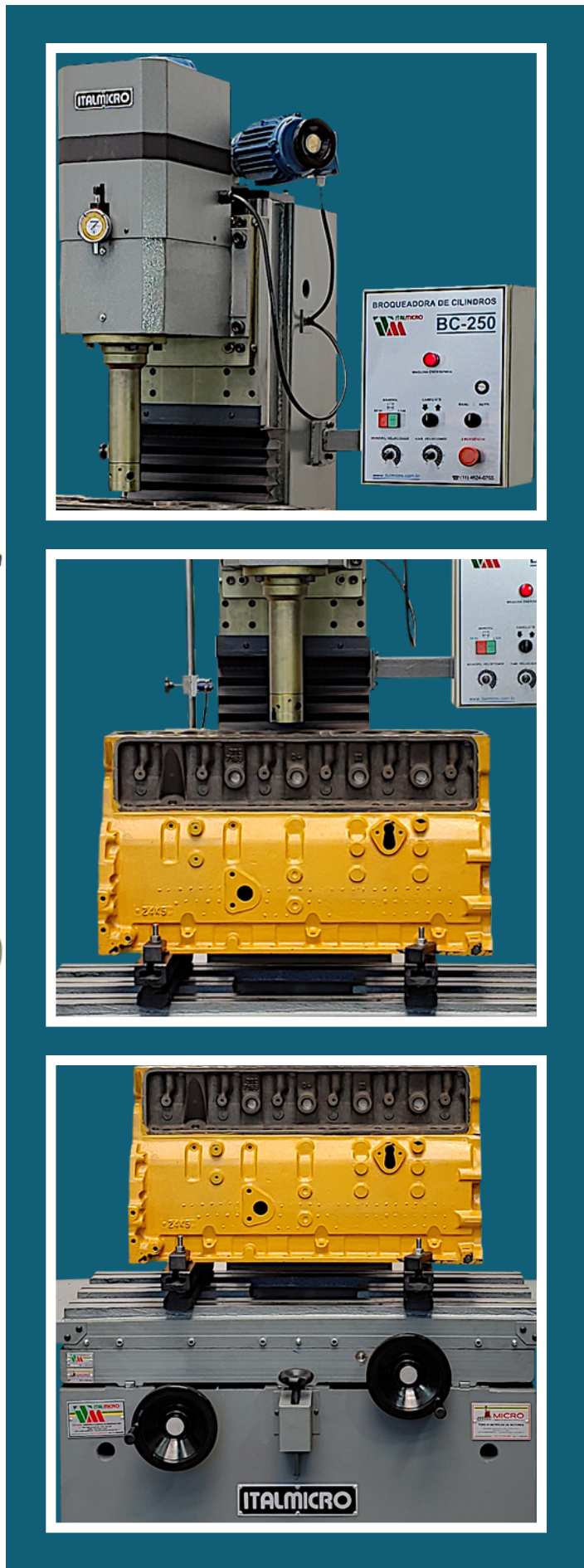

# BC

## BROQUEADORA DE CILINDROS



A broqueadora de cilindros BC é uma máquina versátil, fornecida com dois mandris, um 47 mm e outro de 65 mm (linha gasolina e diesel). Usina cilindros de até 105 milímetros de diâmetro, e passes de 1 centésimo até 2,5 milímetros. Além de um mandril opcional, que pode ser adquirido para aumentar a capacidade de usinagem de 85 a 115 mm.

1. Mesa de apoio
2. Suporte para camisa
3. Volante para movimento manual do cabeçote
4. Volante para movimento da mesa
5. Trava da mesa
6. Conjunto dos cavaletes
7. Fim de curso regulador de altura
8. Painel de comandos

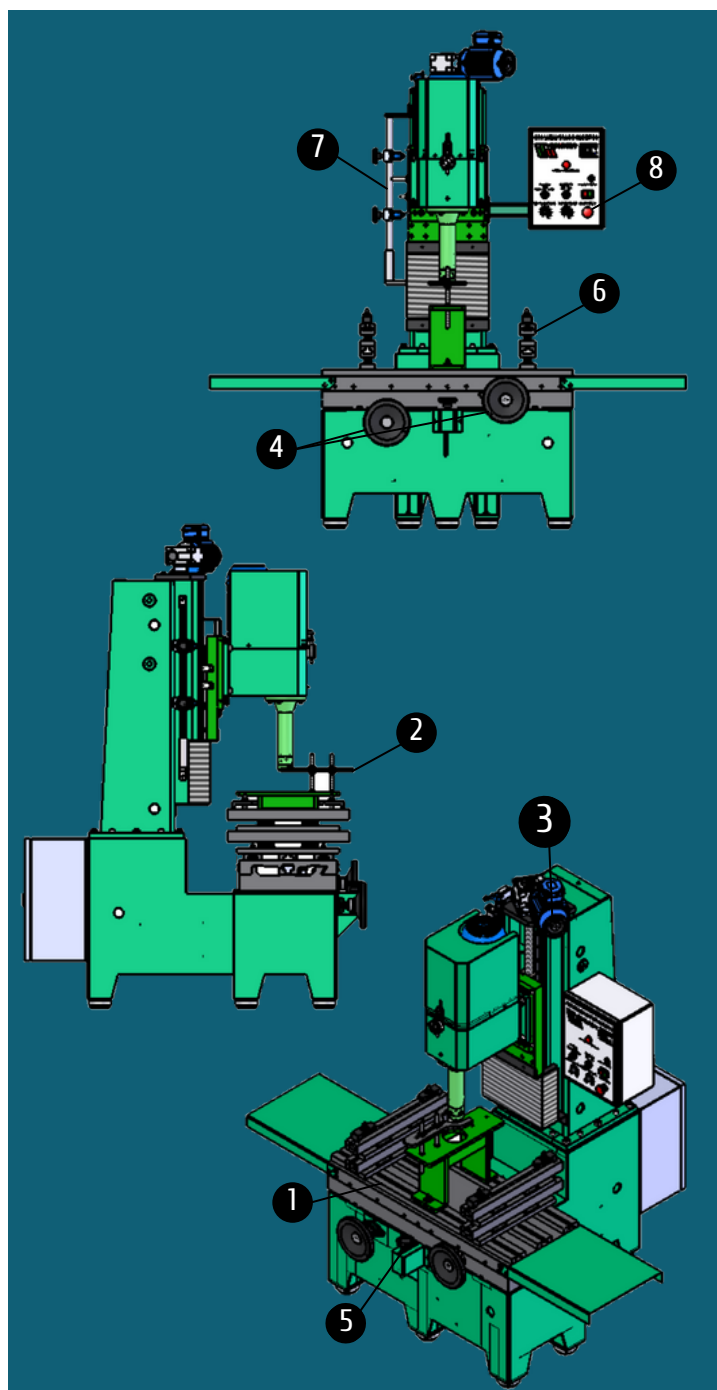

### ESPECIFICAÇÕES

Altura	1970 mm
Largura	1900 mm
Profundidade	1400 mm
Peso líquido	1600Kg

LINHAS DE CRÉDITO  
FORMAS DE PAGAMENTO

12X NO  
CARTÃO  
sem juros

Cartão  
BNDES

FINAME

FINANCIAMENTO  
PRÓPRIO EM ATÉ  
48 MESES



@micro\_maquinas

(11) 9 6437-3311

Micro Máquinas

(11) 3836-8588

@micromaquinas

www.micromaquinas.com.br