

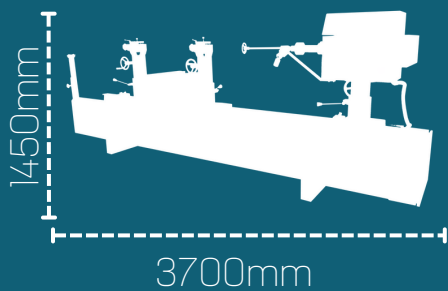

MH

MANDRILADORA DE MANCAES



Clique na máquina
e acesse o vídeo 

MH

MANDRILADORA DE MANCAES



Máquina robusta, altamente precisa desenvolvida para mandrilhar e alinhar o mancal do bloco com qualidade e segurança.

Acompanha duas barras de mandrilhar tratada e retificada

garantindo a qualidade do serviço.

- Todos os cabeçotes possui colchão de ar, garantindo rapidez e praticidade no trabalho.
- Regulagem suave de altura em cada cabeçote para garantir alinhamento preciso.
- Possui avanço manual para um trabalho mais meticuloso.
- Sistema com prolongador da barra de mandrilhar alcançando uma distância maior com a ferramenta de corte.
- Velocidade controlada por inversor de frequência.

Instrumentos que acompanham a máquina

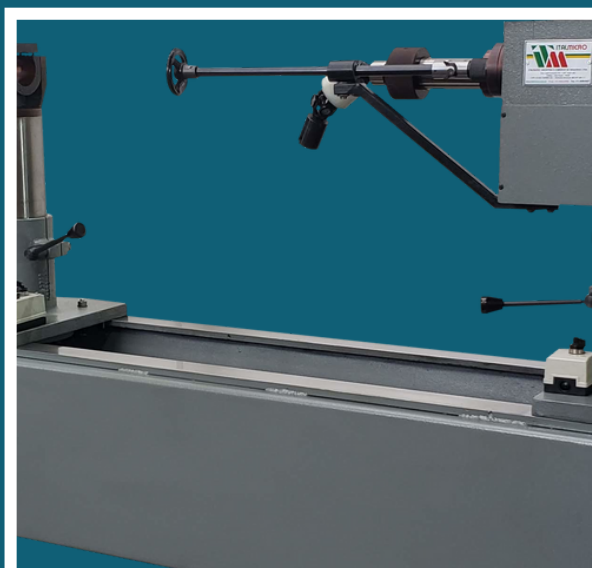

1. Painel de comando.
2. Cavalete de apoio para blocos.
3. Colunas com colchão de ar.
4. Sistema de nivelamento da barra de mandrilhar.
5. Regulador de altura das colunas.
6. Boões liga/desliga nos cabeçotes flutuantes.
7. Prolongador da barra de mandrilhar.
8. Volante para avanço manual.
9. Barra de mandrilhar.

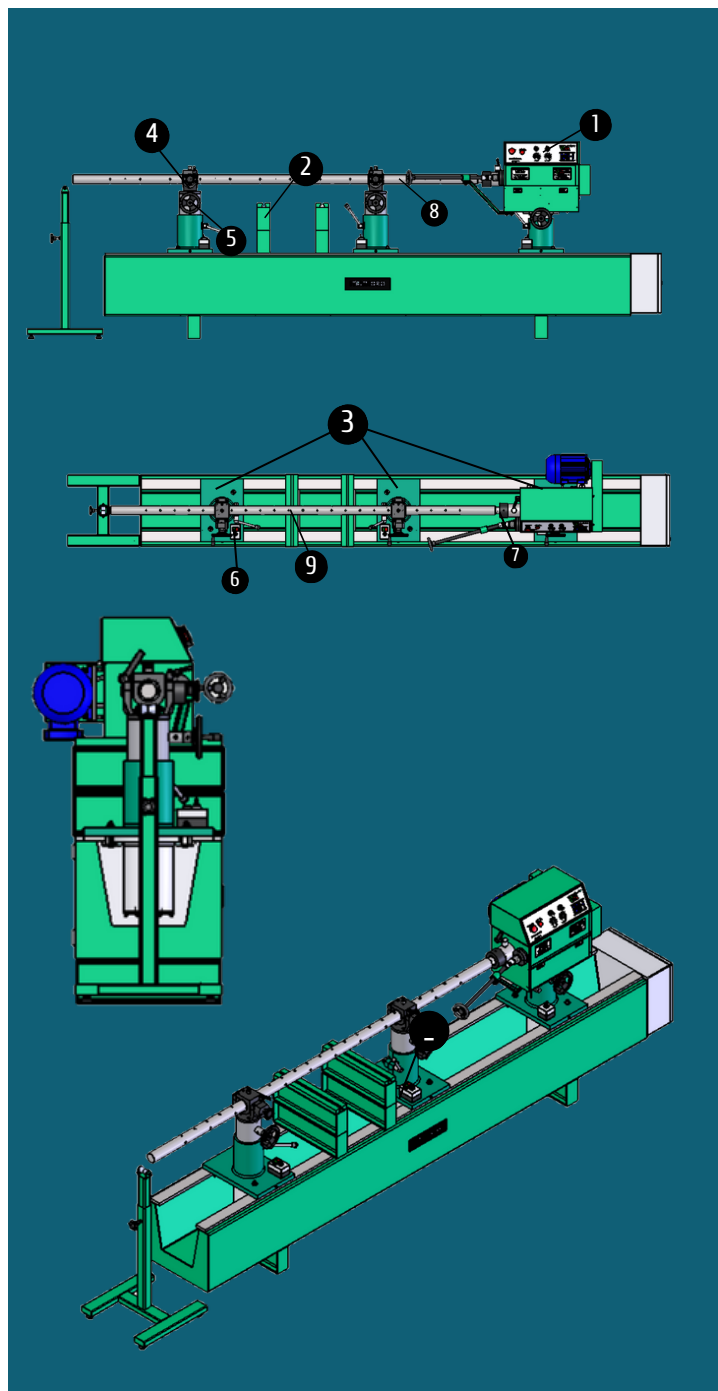

ESPECIFICAÇÕES

Altura	1450mm
Largura	3700mm
Comprimento	650mm
Peso líquido	1500 kg
Rotação de corte	0 à 300 rpm
Velocidade de avanço	0 à 260 mm
Motor	2HP

LINHAS DE CRÉDITO
FORMAS DE PAGAMENTO

12X NO
CARTÃO
sem juros

Cartão
BNDES

FINAME

FINANCIAMENTO
PRÓPRIO EM ATÉ
48 MESES



@micro_maquinas

(11) 9 6437-3311

Micro Máquinas

(11) 3836-8588

@micromaquinas

www.micromaquinas.com.br